

HONDA

KÄYTTÄJÄN KÄSIKIRJA



X8R50-S

X8R50-X

X

SISÄLLYSLUETTELO

	sivu
Ajo	14-17
Ajokauden aloittaminen	25
Ajoturvallisuus	2
Ajovalon korkeuden säätö	13
Ajovarusteet	3
Akku	21
Huolto-ohjelma	18
Huoltotoimenpiteet	20
Ilmansuodatin	20
Jarrut	8
-jarrupalojen kuluminen	21
Johdanto	1
Kuljetus	24
Kypärälukko	12
Kädensijan toiminnot	11
Matkatavarat ja lisälaitteet	4
Moottorin käynnistys	13-14
Polttimoiden vaihto	23
Polttoaine ja 2T öljy	9
Polttoainemittari	7
Puhdistus	24
Pysäköiminen	17
Renkaat	10
Sarjanumerot	19
Satulalukko	12
Sulakkeen vaihto	22
Sytytystulppa	20
Talvisäilytys	25
Tekniset tiedot	26
Työkalut	19
Vaijerikoukku	12
Varastamisen ehkäisy	17
Varusteet ja hallintalaitteet	5-7
Virtalukko / ohjauslukko	11

HALUAMME KIITTÄÄ SINUA, kun valitsit Hondan. Olemme tehneet tämän kirjan, jotta voit nauttia Hondasi laadusta täysipainoisesti. Luethan tämän kirjan ennen kuin ajat Hondallasi. Tästä kirjasta löydät käyttöön liittyviä tietoja, neuvoja ja vihjeitä sekä määräaikaishuolto-ohjelman ja huolto-ohjeet, joita noudattamalla Hondasi pysyy hyvässä kunnossa.

Toivotamme Sinulle ja Hondallesi HYVÄÄ MATKAA !

Huoltotoimenpiteet vaativat useimmiten erikoistyökaluja ja riittävää ammattitaitoa, jotta niistä suoriudutaan Hondan asettamien laatuvaatimusten mukaisesti. Suosittelemme huoltojen suorittamista valtuutetulla Honda-huoltokorjaamolla. Näin varmistat asianmukaisen huollon ja korjauksen.

Lihavoitu teksti sisältää tärkeän käyttöön ja turvallisuuteen liittyvän viestin.

Tämän julkaisun tiedot perustuvat viimeisimpiin saatavilla oleviin tietoihin painohetkellä. Honda pidättää kaikki oikeudet muutoksiin.

Copyright Oy Brandt Ab. Osittainenkin julkaiseminen ja jäljentäminen sallittu vain Oy Brandt Ab:n luvalla.

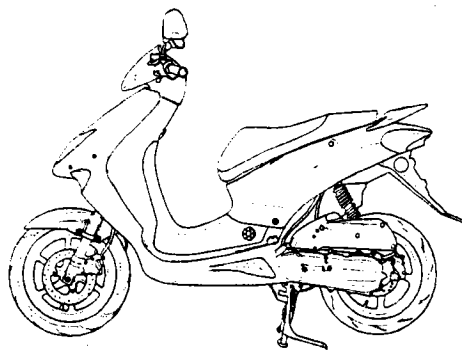

X8R-S

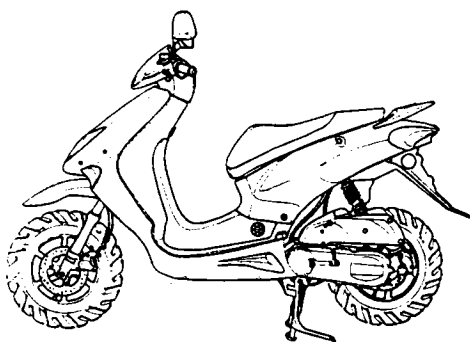

X8R-X

MOPOLLA AJON TURVALLISUUS

Mopo on ainoastaan niin turvallinen kuin kiihittäjänsä. Turvallinen ajaja viettää ensimmäiset ajotuntinsa suljetulla alueella opetellen hallitsemaan mopoaan.

1. Ennen kuin lähdet ajamaan, tarkista aina moposi kunto.
2. Monet onnettomuudet johtuvat puutteellisesta ajotaidosta. Mikäli olet epävarma ajotaidoistasi, hankkiudu ennakoivan ajon kursseille, joita järjestävät moottoripyöräkerhot yhdessä Liikenneturvan kanssa. Älä koskaan lainaa moposi tottumattomalle ajajalle.
3. Tee itsesi helposti havaittavaksi välttääksesi ilman omaa syytä joutumasta onnettomuuteen.
 - Käytä värikkäitä ja heijastimin varustettuja ajovarusteita.
 - Älä aja toisen motoristin "sokeassa pisteessä".
4. Aja liikennesääntöjä noudattaen.
 - Noudata nopeusrajoituksia. Älä koskaan aja nopeammin kuin olosuhteet sallivat.
 - Käytä suuntavilkkaa hyvissä ajoin ennen kääntymistä tai ajokaistan vaihtamista. Kokosi ja ketteryytesi voivat yllättää autoilijat.
5. Älä anna muiden yllättää itseäsi. Ole erittäin tarkkaavainen ja varovainen risteyksissä, tullessasi pysäköintipaikalle ja sieltä poistuessasi sekä ajotiellä ajaessasi.
6. Pidä ajaessasi kädet ohjaustangon kädensijoilla ja jalat niille varatuilla paikoilla.
7. Varo teräviä tienreunoja ja töyssyjä, ne saattavat aiheuttaa mopon hallinnan menettämisen tai vaurioittaa mopoa.
8. Huomioi seuraavat seikat jarruttaessasi:
 - Ainoastaan etu- tai takajarrun käyttö heikentää jarrutustehoa. Varo kuitenkin jarruttamasta liian voimakkaasti, jotta pyörät eivät lukkiutuisi.
 - Jos mahdollista, vähennä nopeutta ja jarruta ennen mutkaan tuloa. Kaasun sulkeminen tai jarruttaminen mutkassa saattaa irroittaa renkaan otteen tiestä ja mopon hallinnan menettämisen.
 - Jarrutusteho laskee jonkin verran ajettaessa märällä tiellä.
 - Kun laskeudut jyrkkää, pitkää alamäkeä jarruta vuorotellen moottorilla ja jarruilla. Jarrujen yhtämittainen käyttö saattaa ylikuumentaa jarruja ja siten vähentää niiden tehoa.
 - Älä pidä kättäsi jarrukahvoilla turhaan, sillä muut tienkäyttäjät luulevat sinun jarruttavan ja saatat siten aiheuttaa vaaratilanteen. Jarrujen turha käyttö saattaa myös ylikuumentaa jarruja ja vähentää niiden tehoa.

AJOVARUSTEET

1. Käytä aina kypärää, onpa ajomatkasi miten lyhyt tahansa. Muista myös kiinnittää kypärän hihna. Käytä myös ajolaseja. Käytä saappaita, käsineitä ja moottoripyöräilijälle suunniteltua ajopukua.
2. Pakoputkisto kuumenee ajon aikana ja se pysyy kuumana jonkin aikaa moottorin pysäyttämisen jälkeen. Varo koskettamasta kuumaa pakoputkistoa.
3. Älä käytä löysiä asusteita, jotka saattavat tarttua hallintalaitteisiin.

MUUTOSTYÖT

Maahantuojaan tyyppihyväksymä moottoripyörä on turvallinen ja asetusten mukainen.

Mikäli aiot tehdä muutostöitä moottoripyörääsi, ota ensin yhteyttä katsastusviranomaisiin tai moottoripyörän maahantuojaan.

TÄRKEÄ TIEDOTUS !

- Tämä mopo on suunniteltu ja valmistettu ainoastaan yhdelle henkilölle. Älä ylitä suurinta sallittua painoa.
- Tämä mopo on tarkoitettu lähinnä katu- ja maantiekäyttöön.
- Lue omistajan käsikirja huolellisesti ennen kuin aloitat ajamisen.

SUOJAVARUSTEET

Käytä aina kypärää.
Jos käytät avokypärää,
käytä myös ajolaseja.

Käytä kirkkaita tai
heijastavia vaatteita.

Älä käytä lepattavia vaatteita.

Käytä ajohansikkaita.

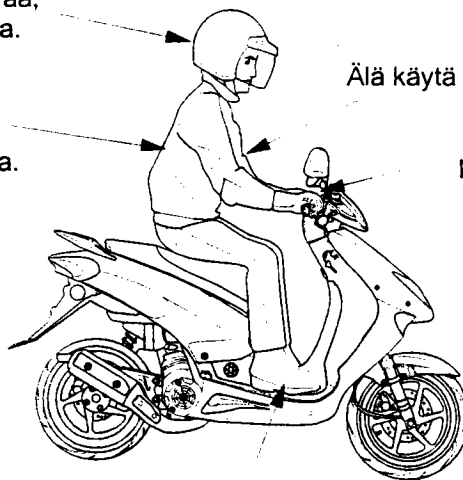

Käytä tukevia ajokenkiä, mieluiten saappaita,
jotka suojaavat jalkojasi.

MATKATAVARAT JA LISÄVARUSTEET

VAROITUS !

Ole erittäin varovainen asentaessasi lisävarusteita ja lastatessasi matkatavaroita mopoosi. Lisävarusteet ja kuorma voivat alentaa mopon tasapainoisuutta ja turvallista ajoa. Seuraavat seikat voivat edellyttää alhaisempaa ajonopeutta; muiden kuin Hondan valmistamien lisävarusteiden asentaminen, virheellinen kuormaus, kuluneet renkaat, mopon kunto yleensä, sekä huonot tie- tai sääolosuhteet.

KUORMAUS

Aajan, kuorman, polttoaineen ja lisävarusteiden yhteispaino ei saa ylittää mopon maksimikantavuutta, joka on 180 kg (S-malli) ja 183 kg (X-malli). Kuorman painoa ei saa ylittää, joka on satulan alla 10 kg, takatarakalla 3kg (X-malli) ja kassikoukulla 1,5 kg.

1. Pidä kuorman ja lisävarusteiden paino alhaalla ja lähellä mopon keskikohtaa. Jaa paino tasaisesti mopon kummallekin puolelle minimoidaksesi epätasapainon.
2. Tarkista kuorman ja lisävarusteiden kiinnitys säännöllisesti. Löystynyt kuorma vaikuttaa haitallisesti ajoneuvon ajettavuuteen ja tasapainoon.
3. Älä kiinnitä mitään suurta tai painavaa ohjaustankoon, etuhaarukkaan tai etulokasuojaan mopon käsiteltävyys voi hankaloitua ja ohjattavuus hidastua.

LISÄVARUSTEET

Alkuperäiset Honda-lisävarusteet on suunniteltu tätä mopoa varten ja testattu sillä. Koska tehdas ei voi testata kaikkia lisävarusteita, olet henkilökohtaisesti vastuussa niiden valinnasta, asentamisesta ja käytämisestä. Noudata aina kuormausohjeita ja ota huomioon seuraavat seikat:

1. Asennettava lisävaruste ei saa peittää näkyvistä mitään valoja, ei pienentää maavaraa eikä kallistusvaraa, ei rajoittaa jousituksen liikettä, eikä mitenkään estää mopon hallitsemista.
2. Suuret haarukkaan kiinnittävät katteet, tuulilasit tai huonosti suunnitellut tai virheellisesti asennetut katteet voivat aiheuttaa vakautta heikentäviä ilmavirtauksia. Muista myös, ettei kate saa estää moottoriin tulevaa jäähdytysilmavirtaa.
3. Älä asenna lisävarusteita jotka muuttavat ajoasentoasi. Reaktioaikasi mahdollisessa hätätilanteessa pitenee, jos kätesi tai jalkasi eivät ole oikealla etäisyydellä hallintalaitteista.
4. Älä asenna sähköisiä varustuksia niin, että sähköntarve ylittää pyörän sähköjärjestelmän.
5. Mikä tahansa moottorin jäähdytysjärjestelmän muutostyö voi aiheuttaa ylikuumenemisen ja vakavan moottorivaurion.

VARUSTEET JA HALLINTALAITTEET

1. Takatavarateline (vain X-malli)
Maksimipaino: 3 kg
2. Säilytyslokero
Maksimipaino: 10 kg
3. Kassikoukku
Maksimipaino: 1,5 kg

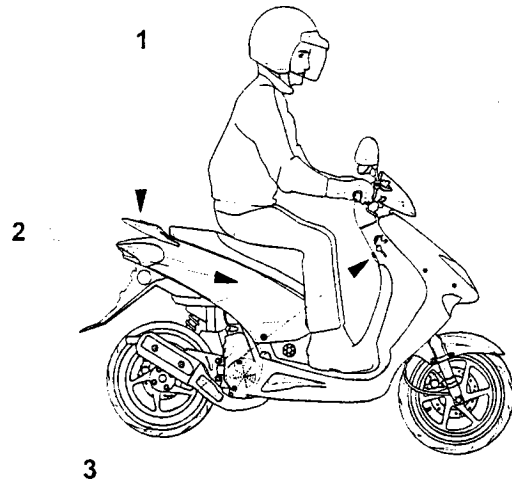

1. Taustapeili
2. Mittaristo
3. Taustapeili
4. Etujarruvipu
5. Valokatkaisin
6. Käynnistinkytkin
7. Virtalukko
8. Äänimerkin kytkin
9. Suuntavilkun kytkin
10. Valonvaihtokytkin
11. Takajarruvipu

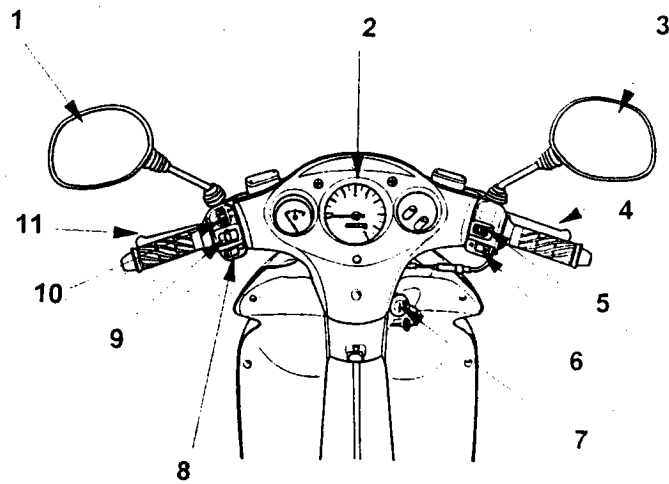

VARUSTEET JA HALLINTALAITTEET

- 1.Kypärän pidin
- 2.Säilytyslokero
- 3.Öljytankin korkki
- 4.Polttoainesäiliön korkki
- 5.Lukon koukku
- 6.Käynnistinpoljin

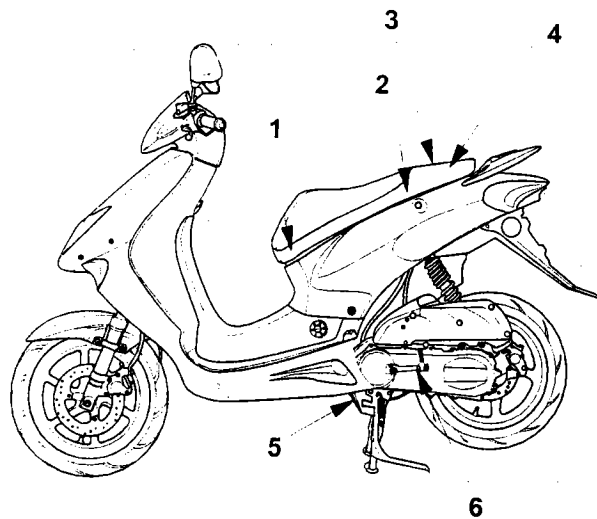

- 1.Takaspoileri (S-malli)
Tavarateline (X-malli)
- 2.Kassikoukku
- 3.Akku
- 4.Sulakkeet
- 5.Seisontatuki

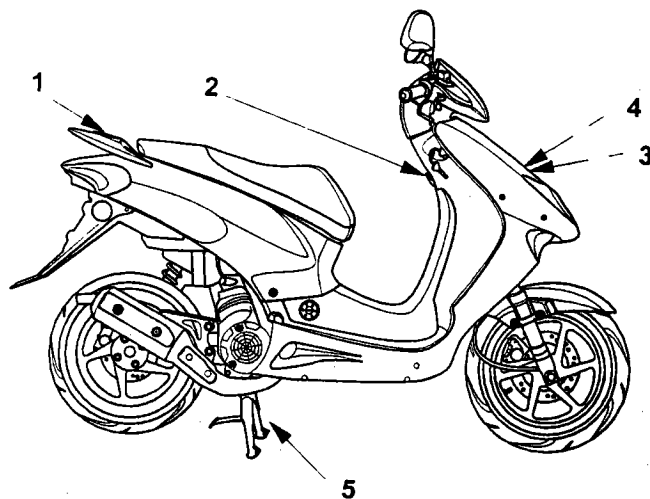

VARUSTEET JA HALLINTALAITTEET

MITTARISTO

1. Vasemman vilkun merkkivalo
2. Nopeusmittari
3. Oikean vilkun merkkivalo
4. 2-t voiteluöljyn varoitusvalo
(varoitusvalo syttyy kun öljyä on alle 0,15l)
5. Pitkien ajovalojen merkkivalo
6. Matkamittari
7. Polttoainemittari

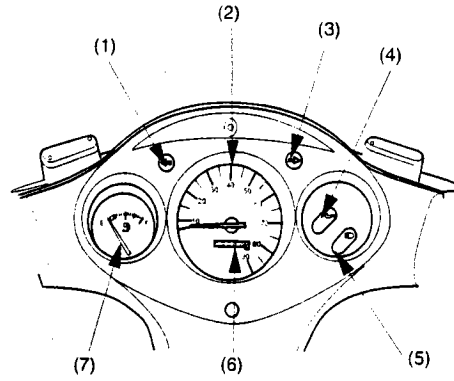

VAROITUS !

Jos 2-t öljyn varoitusvalo syttyy, täytä öljysäiliö valittömästi Honda 2-t öljyllä.

POLTTOAINEMITTARI

Kun polttoainemittarin (1) osoitin näyttää "F" merkkiä on tankki täysi. Kun osoitin osoittaa punaiselle alueelle (2) on tankissa polttoainetta jäljellä n. 1,2 l. Täytä tankki mahdollisimman nopeasti.

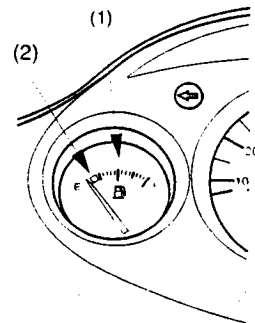

JARRUT

Tässä mopossa on edessä ja takana hydraulinen levyjarru. Sitä mukaan kun jarrupalat kuluvat, laskee myös jarrunesteen taso automaattisesti samaan tahtiin.

Jarruja ei tarvitse säätää, mutta jarrunestetaso ja jarrupalojen kunto pitää tarkistaa säännöllisesti. Tarkista jarrujärjestelmä usein mahdollisten nestevuotojen havaitsemiseksi ajoissa.

Mikäli jarruvivun liike tuntuu pehmeältä eivätkä jarrupalat ole loppuunkuluneet, on jarrujärjestelmässä luultavasti ilmaa, mikä täytyy poistaa. Ota silloin yhteys valtuutettuun Honda-huoltokorjaamoon.

Jarrunesteen taso:

VAROITUS !

Jarruneste saattaa aiheuttaa ärsytystä. Vältä sen joutumista iholle tai silmiin. Jos jarrunestettä joutuu iholle, huuhtelee runsaalla vedellä. Jos jarrunestettä menee silmiin, huuhtelee huolellisesti runsaalla vedellä ja mene lääkäriin.

HUOM !

- Käsittele jarrunestettä varovasti, sillä se saattaa vaurioittaa muovia ja maalattuja pintoja.
- Pidä huolta jarrunestettä lisätessäsi siitä, että jarrunestesäiliö on vaakasuorassa ennen säiliön kannen irrottamista, sillä jarrunestettä saattaa vuotaa yli.
- Käytä ainoastaan DOT 4-luokituksen laatuvaatimukset täyttävää jarrunestettä.
- Älä koskaan päästä vettä, likaa tai muita epäpuhtauksia jarrunestesäiliöön.

Mopon ollessa pystysuorassa, on jarrunesteen pinnan oltava LOWER-merkin (1) yläpuolella. Jos nestepinta on LOWER-merkissä tai sen alapuolella, on jarrupalat tarkistettava ja vaihdettava, jos tarpeen. Jos jarrupalat eivät ole kuluneet, tarkasta jarrujärjestelmä, jotta havaitset mahdolliset vuodot ja muut vauriot.

Käytä DOT 4-luokituksen laatuvaatimukset täyttävää jarrunestettä säiliön ylärajamerkkiin (6) asti. Irroita ruuvit (3), säiliön kansi (2), kalvolevy (4), ja kalvo (5). Jarrunestettä lisättyäsi asenna osat takaisin paikoilleen ja kiristä ruuvit huolellisesti.

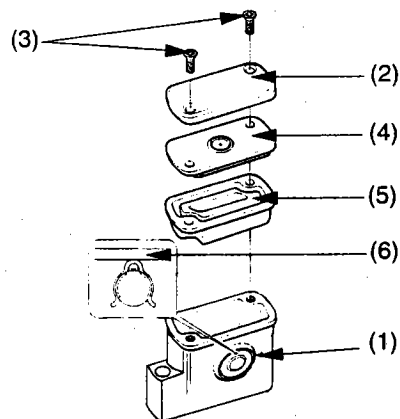

POLTTOAINE JA 2T - ÖLJY

Lisää polttoainetta polttoainesäiliöön viimeistään kun polttoainemittari osoittaa punaista. Käytä aina puhdasta, lyijytöntä polttoainetta jonka oktaaniluku on vähintään 95.

- * Polttoaine on erityisen herkästi syttyvää.
- * Täytä säiliö hyvin tuuletetussa tilassa moottorin ollessa sammutettuna. Katso ettei lähistöllä ole avotulta.
- * Älä täytä polttoainesäiliötä liian täyteen.
- * Kiinnitä polttoainesäiliön korkki huolellisesti täytön jälkeen.
- * Älä läikytä polttoainetta. Jos polttoaine vuotaa yli, kuivaa moottori ja ympäröivä alue huolellisesti ennen moottorin käynnistämistä.
- * Vältä polttoaineen ihokosketusta tai polttoainehöyryn hengittämistä.
- * Pidä polttoaine pois lasten ulottuvilta !

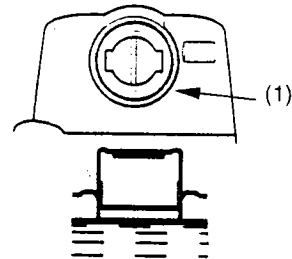
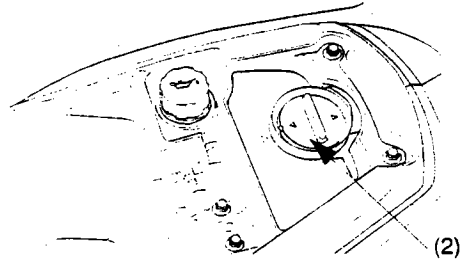

Nosta satula ylös, irrota säiliön korkki (2) ja täytä polttoainetta enintään polttoainesäiliön täyttöaukon kaulan alareunaan (1) saakka. Polttoainesäiliön tilavuus on 6,0 l.

Lisää 2T-öljyä öljysäiliöön kun 2T-öljyn määrän merkkivalo syttyy. Öljysäiliön tilavuus on 1,2 l.

Käytä ainoastaan 2T-öljyä, joka on suunniteltu käytettäväksi moottoripyörien ja mopojen erillisvoitelujärjestelmissä, kuten Honda 2T-öljy.

Muiden kuin suosittelemiemme polttoaineiden ja 2T-öljyn käyttö voi aiheuttaa vakavan moottorivaurion.

Mikäli erillisvoitelujärjestelmän öljypumppu ja / tai letkusto on irrotettu, on voitelujärjestelmä ilmattava. Ota yhteys Honda-huoltopisteeseen.

Nosta satula ylös, ja irrota 2T-öljysäiliön korkki (1). Täytä säiliö oikeanlaatuisella 2T-öljyllä. Älä täytä säiliötä liikaa. Huomioi öljyn yläraja (2).

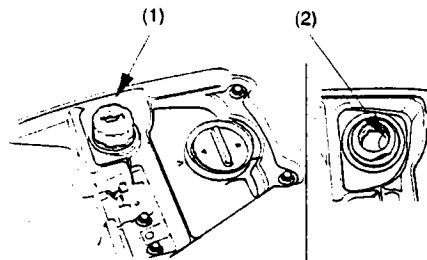

RENKAAT

Oikea ilmanpaine renkaissa takaa parhaat ajo-ominaisuudet sekä parhaan renkaiden kestoiän. Tarkasta rengaspaineet säännöllisesti ja säädä, jos tarpeen.

HUOM ! * Ilmanpaineet renkaissa mitataan renkaiden ollessa kylmät.

RENGASKOKO	edessä	13 x 3,00 (S)	12 x 3,00 (X)
	takana	13 x 3,75 (S)	12 x 3,00 (X)
Rengaspaineet kylmänä	Edessä	1,75 bar (S)	1,25 bar (X)
	Takana	2,00 bar (S)	1,75 bar (X)

Tarkista, ettei renkaissa ole halkeamia, naarmuja, nauvoja tai muita teräviä esineitä. Tarkasta myös vanteiden kunto. Jos renkaat tai vanteet ovat vaurioituneet, ota yhteys valtuutettuun Honda - huoltokorjaamoon.

VAROITUS !

- * Liian vähäinen ilmanpaine renkaissa voi aiheuttaa renkaan irtilähtemisen vanteelta ja siten vaaratilanteen.
- * Kuluneet renkaat heikentävät pyörän hallittavuutta.

Vaihda renkaat uusiin, ennenkuin urasyvyys renkaiden keskellä saavuttaa urasyvyydelle asetetut minimivaatimukset tai ennenkuin renkaan pinta on kulunut renkaan yli kulkevaan kulutusmerkkiin asti.

RENKAIDEN PIENIN URASYVYYS

- Edessä 1,5 mm
- Takana 2,0 mm

Renkaiden korjaus / vaihto: Ota yhteys valtuutettuun Honda-huoltokorjaamoon.

VAROITUS !

- * Muiden kuin edellä suositeltujen renkaiden käyttö saattaa heikentää ohjattavuutta.
- * Oikea renkaiden tasapaino on välttämätön turvalliseen, hyvin hallittuun ajoon. Älä yritä itse poistaa painoja renkaista. Jos renkaat vaativat tasapainoituksen, vie ne tasapainoitettavaksi valtuutettuun Honda-huoltokorjaamoon. Renkaat on tasapainoitettava korjauksen ja vaihdon yhteydessä.
- * Vaihda rengas, jos renkaan sivu on vaurioitunut.

VIRTALUKKO / OHJAINLUKKO (1)

LOCK (2) = Virta poikki, ohjaus lukittu.
Avaimen voi irroittaa.

☒ = Virta poikki, ohjaus ei ole lukittu.
Avaimen voi irroittaa.

○ = Virta kytketty, sähkölaitteet toimivat.
Avainta ei voi irroittaa.

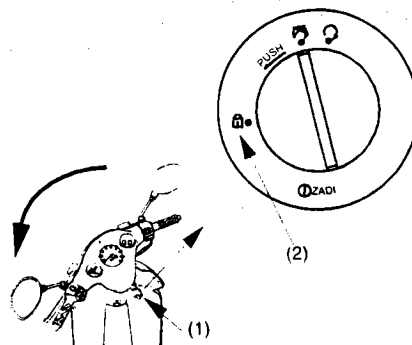

Ohjauksen lukitseminen: Käännä ohjaustankoa vasemmalle kunnes se pysähtyy rajoittimeen. Käännä virta-avain LOCK-asentoon ja vedä avain ulos lukosta.

Ohjauksen aukaisu: Työnnä virta-avain virtalukkoon ja käännä avain ☒-asentoon.

VAROITUS !

Älä käännä virta-avainta LOCK-asentoon ajaessasi mopolla, sillä voit menettää ajoneuvosi hallinnan.

OIKEAN KÄDENSIJAN TOIMINNOT**VALOKATKAISIN (1)**

Katkaisijalla on kaksi eri asentoa.

☀ Etuvalo, takavallo ja seisontavallo
kytketty kun moottori on käynnissä.
(OFF) Valot poissa.

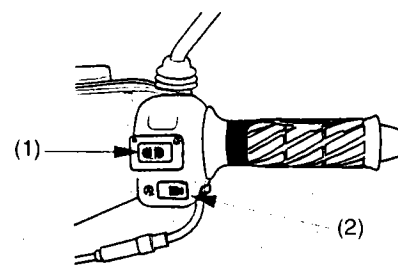
**KÄYNNISTINNAPPI (2)**

(katso kohta moottorin käynnistys)

VASEMMAN KÄDENSIJAN TOIMINNOT**VALONVAIHTOKATKAISIN (1)**

☰ Kaukovalot
☷ Puolivalot

SUUNTAVILKKU (2)

⇐ Vasemmalle
⇒ Oikealle

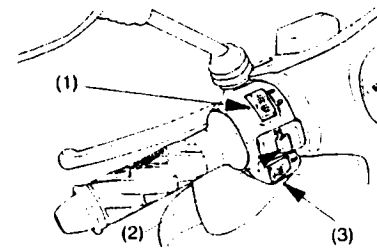
ÄÄNIMERKKI (3)

VAIJERIKOUKKU (1)

Koukku on tarkoitettu ainoastaan mopon lukitsemista varten.

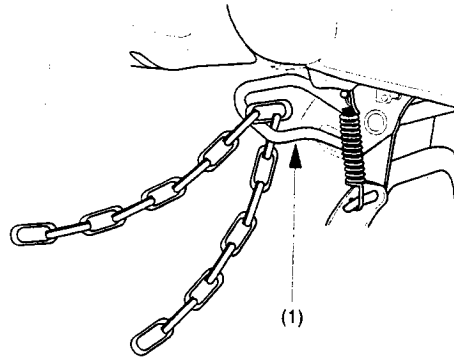
**SATULALUKKO (1)**

Työnnä virta-avain (2) satulalukkoon ja käännä avainta myötäpäivään ja nosta satulaa.

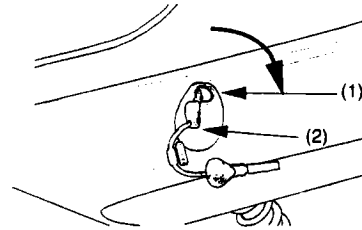
**ASIAKIRJATASKU**

Asiakirjatasku sijaitsee satulassa, alapuolella.

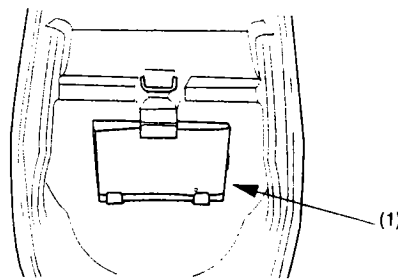
**KYPÄRÄNPIDIN (1)**

Aukaise satulalukko ja nosta satula ylös. Ripusta kypärä koukkuun (1) ja lukitse satula.

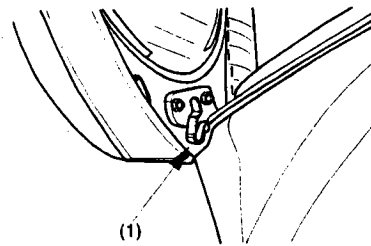
**KASSIKOUKKU (2)**

Suurin sallittu kuorma koukulla on 1,5 kg.

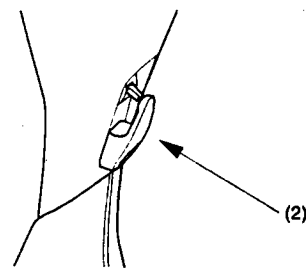

AJOVALON KORKEUDEN SÄÄTÖ

Ajovalon korkeuden säätöruuvi (2) sijaitsee etukatteen (1) alapuolella.

Huomioi viranomaisten säädökset valon korkeuden suhteen.

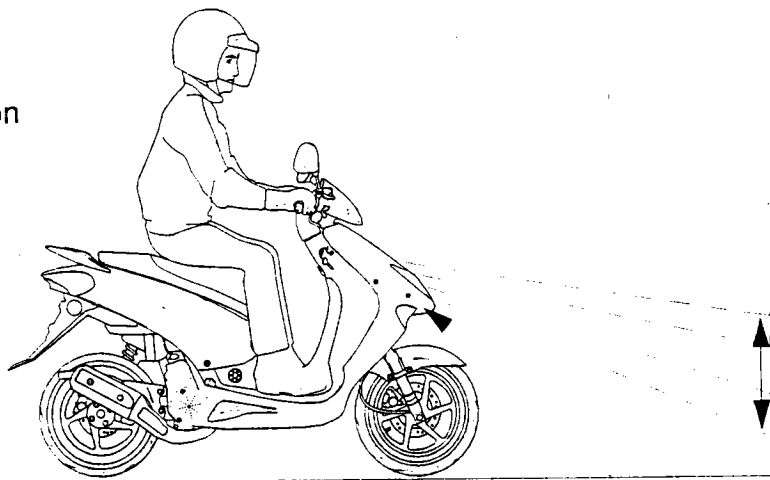
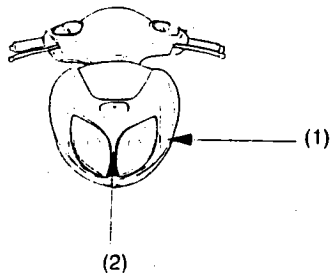

MOOTTORIN KÄYNNISTYS

Moottori on varustettu polttoainehanalla ja rikastimella, jotka toimivat automaattisesti moottoria käynnistettäessä.

Hondasi on varustettu automaattivaihteistolla (variaattori). Tästä syystä moottori ei käynnisty ellei takajarruvipua (vasen vipu) paineta käynnistyskatkaisimen kanssa samanaikaisesti. Käynnistettäessä on kaasun oltava suljettuna (tyhjäkäynnillä), jotta veto takapyörään ei kytkeydy. Moottorin lämmettyä lisää kaasua hitaasti päästäksesi liikkeelle.

1. Nosta mopo kovalle tasaiselle alustalla keskiseisontatuelle. Takapyörän on oltava irti maasta.

2. Työnnä avain virtalukkoon ja kierrä sitä ON - asentoon.

3. Lukitse takajarru jarruvivulla (1).

4. Anna kaasun olla kiinni, paina käynnistinnappia (2).

5. Käytä moottori lämpimäksi ennen ajoon lähtöä.

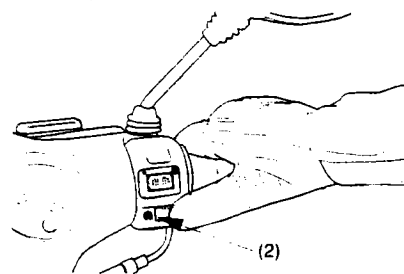
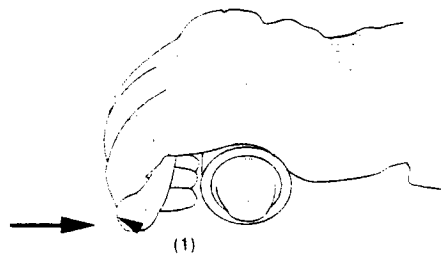

HUOM !

* Älä paina käynnistysnappia viittä sekuntia kauempaa kerrallaan. Jos moottori ei heti käynnisty, pidä n. 10 sekunnin tauko, ennenkuin yrität uudelleen.

* Älä koskaan käytä moottoria suljetussa, tuulettamattomassa tilassa.

Moottorin käynnistys polkaisemalla.

1. Työnnä avain virtalukkoon ja kierrä sitä ON - asentoon.

2. Lukitse takajarru jarruvivulla (1).

3. Anna kaasun olla kiinni, polkaise käynnistinpoljinta.

VAROITUS !

* Mopo on oltava keskiseisontatuella käytettäessä käynnistinpoljinta.

* Älä päästä poljinta vapaasti "ponnahtamaan" takaisin, seurauksena saattaa olla moottorikopan vaurio.

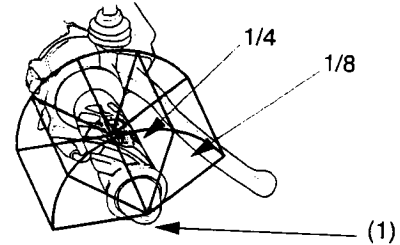
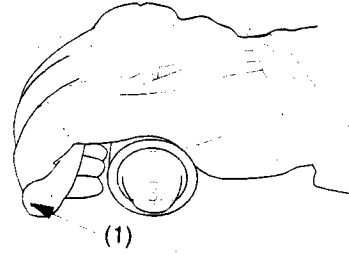

KÄYNNISTYMISSVAIKEUDET

Mikäli moottori ei käynnisty, kokeile seuraavia ohjeita:

Toimi samoin kuin perusohjeessa muilta osin paitsi: käännä kaasua auki 1/8 - 1/4 kierrosta.

AJO

Lämmitä moottori aina huolellisesti ennen ajoa. Kylmällä moottorilla ajo voi aiheuttaa moottorivaurion.

Lämmitä moottoria ennen ajoa 1-2 minuuttia tyhjäkäynnillä.

1. Ota pyörä alas keskiseisontatueltä.

2. Käy istumaan pyörän päälle vasemmalta ja pidä pyörä pystyssä jalallasi.

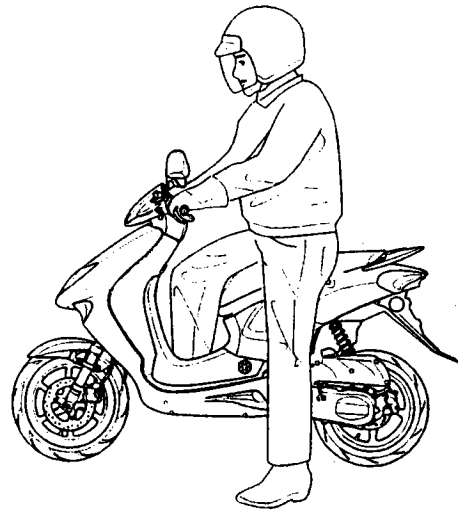

3. Vapauta takajarru (1).

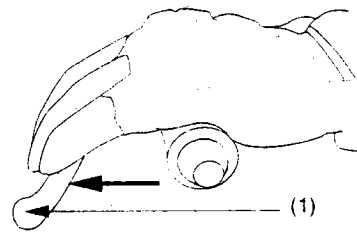

4. Lisää kaasua vaiheittain, ei äkkinäisesti, niin pyörä lähtee liikkeelle.

VAROITUS !

Älä käytä paljoa kierroksia moottorin ollessa kylmä. Älä vapauta takajarrua ennen kuin lähdet liikkeelle. Kun lähdet liikkeelle, älä kaasuta liikaa sillä pyörä saattaa riistäytyä hallinnastasi.

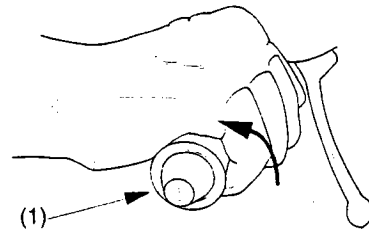

5. Osoita suuntavilkulla muulle liikenteelle kun olet kääntymässä tai vaihtamassa kaistaa.

VAROITUS !

Älä aja yhdellä kädellä, pidä aina molemmat kädet ohjaustangossa.

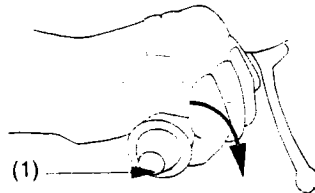

6. Mopon pysäyttäminen: Sulje kaasu (1), ja käytä sekä etu- (3) ja takajarruja (2) tasaisesti.



VAROITUS !

* Ainoastaan etu- tai takajarrun käyttäminen heikentää jarrutustehoa. Varo kuitenkaan jarruttamasta liian voimakkaasti, etteivät pyörät lukkiudu.

* Jarrutusteho ja pyörän käsiteltävyys heikentyy jonkin verran ajettaessa märällä tiellä tai pehmeillä alustoilla. Kaikki toiminnot tällaisella kelillä pitäisi olla "pehmeitä" ja varovaisia.

7. Kaarteeseen ajettaessa; vähennä nopeutta kaasua sulkemalla ja jarruttamalla. Pidä nopeus kaarteessa alhaisena ja tasaisena ja vasta kaarteen jälkeen avaa kaasua.

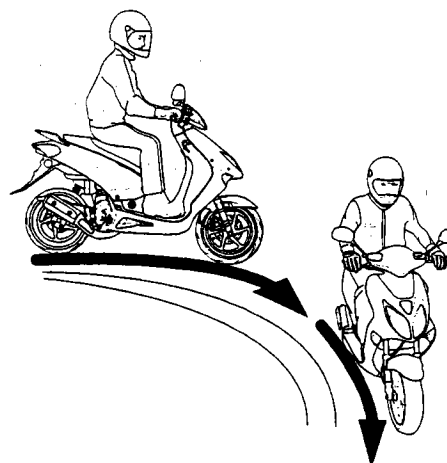

VAROITUS !

Jos mahdollista, vähennä nopeutta tai jarruta ennen kaarteeseen ajoa. Jarruttaminen tai kaasun sulkeminen keskellä kaarretta saattaa aiheuttaa mopon hallinnan menettämisen

8. Alamäkeen ajettaessa, tulee kaasua (1) sulkea täysin. Vauhdin hillitsemiseksi käytä sekä etu- että takajarrua (2,3).

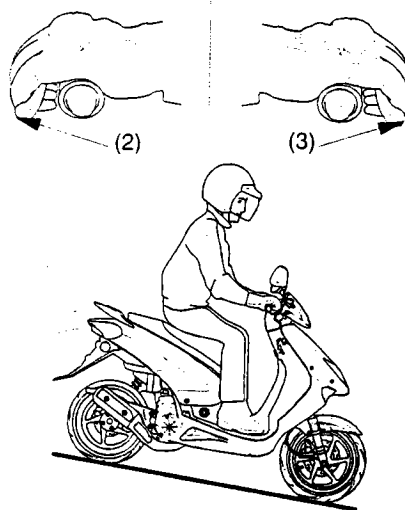
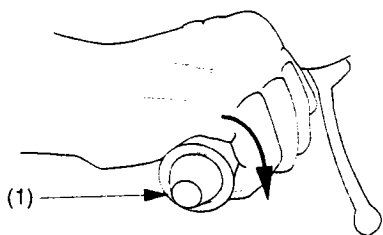

VAROITUS !

Älä ylitä alamäessä suurinta sallittua nopeutta (40 km/h). Liian suuri nopeus on seurausta moottorin ylikierroksista. Ylikierroksista voi olla seurauksena moottorivaurio.

MOOTTORIN PYSÄYTYS

Sulje kaasua ja käännä virta-avain OFF-asentoon.

Pitkän ja / tai raskaan ajon jälkeen älä pysäytä moottoria heti pysähtyessäsi, vaan anna moottorin käydä tyhjäkäyntiä muutaman sekunnin, jotta se jäähtyy riittävästi.

PYSÄKÖIMINEN

1. Kun olet pysäyttänyt mopon, käännä ohjaustanko täysin vasemmalle, käännä virtalukko OFF-asentoon ja poista avain.

2. Käytä keskiseisontatukea pitäessäsi moposi pysäköitynä.

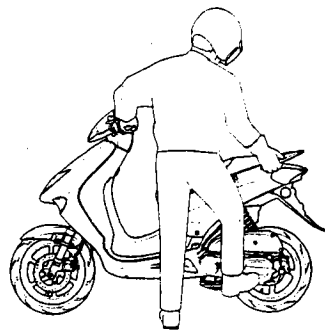
**HUOM !**

Pysäköi mopo kovalle, tasaiselle alustalle, jotta se ei pääse kaatumaan.

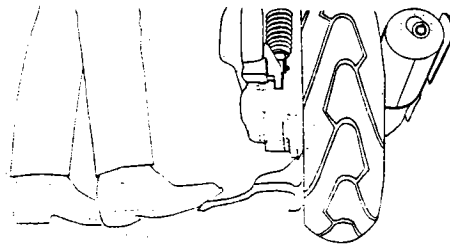
**KUINKA VOIT EHKÄISTÄ MOPOSI VARASTAMISEN**

1. Lukitse aina ohjaus, äläkä koskaan jätä avainta virtalukkoon.
2. Lukitse moposi ketjulla.
3. Pidä huoli siitä, että moposi rekisteröintipaperit ovat kunnossa ja ajantasalla.
4. Jos mahdollista, säilytä moposi lukollisessa varastossa.
5. Käytä mopossasi hyvälaatuista varkaudenestoa (lukko, varashälytin...).
6. Laita nimesi, osoitteesi ja puhelinnumerosi omistajan käsikirjaan, sillä usein juuri sen perusteella varastetut mopot palautuvat omistajilleen.

NIMI _____

OSOITE _____

PUH. NO: _____

MOPON HUOLTO

* Kun moposi kaipaa huoltoa, muista että valtuutettu Honda-huoltokorjaamo tuntee moposi parhaiten ja heillä on siihen parhaiten soveltuvat nykyaikaiset välineet.

* Nämä ohjeet on laadittu siten, että mopoa käytetään ainoastaan sille suunniteltuun käyttöön. Jos olosuhteet ovat kovin pölyiset, märät tms; kysy huoltokorjaamolta ohjeita huoltotoimenpiteisiin.

HUOLTOTAULUKKO

HUOLTOVÄLI X1000 KM	1	4	8	12	H U O M
HUOLTOKOHDE					
Polttoainejärjestelmä		T	T	T	
Kaasukahvan toiminta		T	T	T	
Ilmansuodatin		P	P	P	1
Sytytystulppa	Vaihdetaan 1600 km:n välein				
2T voiteluöljy järjestelmä		T	T	T	
2T voiteluöljypumppu		T	T	T	
Moottorin tyhjäkäynti	T	T	T	T	
Karstan poisto	3000 km:n välein				
Variaattorin hihna ja kytkinkengät			T		
Jarrujärjestelmät	T	T	T	T	
Jarrupalat		T	T	T	
Jarruvalokatkaisin		T	T	T	
Valot/sähkölaitteet	T	T	T	T	
Jousitus		T	T	T	
Pultit, mutterit, kiristys	T		T		
Ohjauslaakeri	T			T	
Pyörät/vanteet	T	T	T	T	
Jarruneste	T	T	T	T	2
Vetopyörästäön öljy			T		2

T = Tarkasta, puhdista, säädä, voitele tai vaihda jos tarpeen.

P = Puhdista.

V = Vaihda.

HUOMAUTUKSET !

1 = Suorita useammin kun ajat märissä tai pölyisissä olosuhteissa.

2 = Vaihdetaan joka toinen vuosi.

SARJANUMEROT

Rungon ja moottorin sarjanumeroita tarvitset rekisteröidessäsi mopoasi. Niitä voit tarvita myös varaosia tilatessasi. Merkitse sarjanumerot tälle sivulle, jotta ne ovat helposti löydettävissä niitä tarvitessasi.

Rungon numero (1)

Numero sijaitsee säilytyslokerossa (2) levyn alla.

Numero: _____

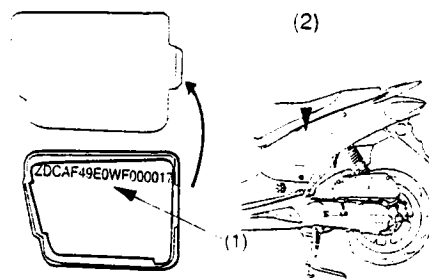

Moottorin sarjanumero (3)

Numero sijaitsee vaihteiston takaosassa.

Numero: _____

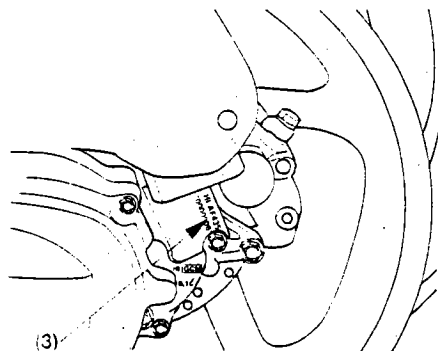

Värikoodi (1)

Koodi sijaitsee satulan alla säilytystilassa.
Värikoodia tarvitaan varaosia tilatessa.

Koodi: _____

Väri: _____

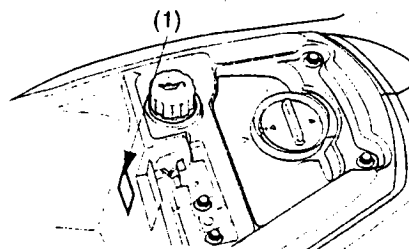

TYÖKALUSARJA

Sarja (1) sijaitsee satulan alla lokerossa (2)

Sarja sisältää seuraavat työkalut:

- tulppa-avain
- 8 x 12 mm avain
- 2 ruuvimeisseliä
- työkalupussin

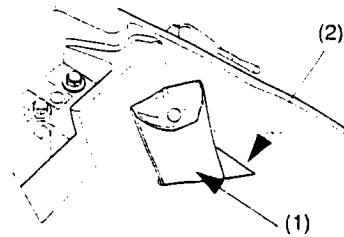

ILMANSUODATIN

Huolla ilmansuodatin säännöllisin väliajoin huoltotaulukon mukaan. Jos ajat erittäin märissä tai pölyisissä olosuhteissa, huolla ilmansuodatin useammin.

1. Irrota viisi ruuvia (1) ja poista ilmansuodattimen suoja (2).

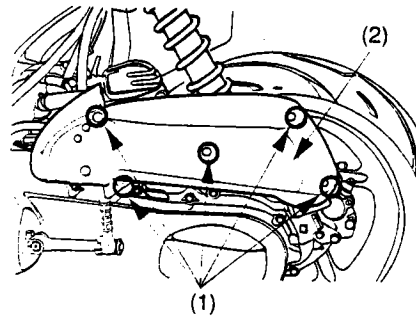

2. Irrota suodatin (3).

3. Pese suodatinelementti liotinaineella (älä kuitenkaan käytä 1-luokan tulenarkaa liuotinta) ja anna sen kuivua. Kostuta elementti SAE 80 tai SAE 90 vaihteistoöljyllä ja purista liika öljy pois.
4. Asenna osat takaisin paikoilleen käännettyssä järjestyksessä.

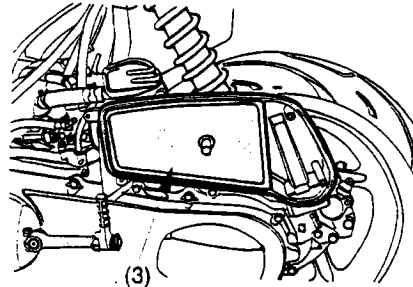

SYTYTYSTULPAN TARKISTUS

Vioittunut sytytystulppa saattaa aiheuttaa moottorivaurion. Älä käytä eri kokoista tai lämpöarvoista sytytystulppaa.

Oikea tulppa on NGK BR6HSA tai ND W20FR-L.
Jos lämpötila on alle 5°C, käytä NGK BR4HSA tai ND W14FR-L sytytystulppaa.

VAROITUS !

Moottori on erittäin kuuma heti pysäytyksen jälkeen.

1. Irrota sytytystulpan hattu (1).
2. Puhdista sytytystulpan ympäristö liasta ja irrota sytytystulppa.
3. Tarkista sytytystulppa. Vaihda se jos se on selvästi kulunut tai jos eriste on säröinen tai rikkoutunut. Jos käytät edelleen samaa sytytystulppaa, puhdista se teräsharjalla.
4. Mittaa sytytystulpan kärkiväli (1) rakotulkilla. Välin tulee olla 0,6 - 0,7 mm. Tarvittaessa säädä sivuelektrodia (2) varovasti taivuttamalla.
5. Asenna sytytystulppa paikalleen ja kiristä käsin.
6. Kiristä sitten tulppa-avaimella uutta sytytystulppaa 1/2 kierrosta tiivistysrenkaan paikoilleen puristamiseksi ja käytettyä sytytystulppaa vain 1/4 - 1/8 kierrosta. Kiinnitä tulpanhattu.

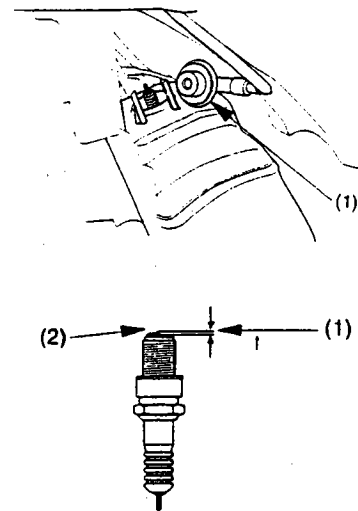

HUOM !

Riittämättömästi kiristetty sytytystulppa voi tulla niin kuumaksi, että se voi vaurioittaa moottoria. Liika kiristäminen saattaa vahingoittaa kierteitä.

JARRUPALOJEN KULUMINEN

Jarrupalojen kuluminen riippuu ajotavasta ja ajo-olosuhteista. Märillä ja kuraisilla teillä, palat kuluvat nopeammin.

Etujarru (1) / takajarru (3)

Tarkasta jarrupalojen kunto säännöllisesti ja mikäli yksikin jarrupala on kulunut merkkiin (2 tai 4) asti, on molemmat palat vaihdettava. Kun jarrupalojen vaihto on ajankohtainen, ota yhteyttä valtuutettuun Honda-huoltopisteeseen.

HUOM !

Käytä ainoastaan alkuperäisiä Honda-jarrupaloja, joita saat valtuutetulta Honda-jälleenmyyjältäsi.

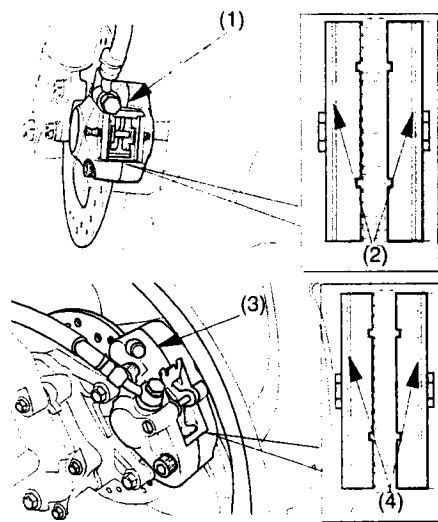

AKKU

Tässä mopossa on huoltovapaa (sinetöity) akku.

Mikäli akku heikkenee aiheuttaen käynnistysvaikeuksia tai muita sähköongelmia, anna Honda-huoltokorjaamon tutkia asia.

HUOM !

- Akku voi vaurioitua, jos yrität poistaa sen korkkeja.
- Irroita akku ja lataa se täyteen ajokauden päättyessä. Säilytä akku viileässä, kuivassa paikassa. Mikäli akku on jätettävä mopoon, irroita (-) -kaapeli akusta.

VAROITUS !

(Akun käsittelyä koskevat varoitusohjeet)

- Akusta haihtuu räjähdysherkkää vetykaasua; vältä tupakointia, avotulta ja kipinöintiä akun läheisyydessä. Huolehdi riittävästä tuuletuksesta akkua ladattaessa.
- Akku sisältää rikkihappoa (elektrolyytti), joka on voimakkaasti syövyttävää. Käytä suojavaatteita ja kasvosuojusta akkua käsitellessäsi.
- Jos elektrolyyttiä on joutunut iholle, huuhtelee runsaalla vedellä.
- Jos elektrolyyttiä on joutunut silmiin, huuhtelee runsaalla vedellä vähintään 15 minuutin ajan ja mene heti lääkäriin.
- Elektrolyytti on myrkyllistä: sen nauttiminen on hengenvaarallista. Juo erittäin runsaasti vettä tai maitoa ja sitten kasvisöljyä ja mene heti lääkäriin.
- PIDÄ AKKU LASTEN ULOTTUMATTOMISSA.

Sulakkeen vaihto

Jos sulake palaa usein, se on useimmiten merkki oikosulusta tai sen sähköjärjestelmän ylikuormituksesta. Ota silloin yhteys valtuutettuun Honda-huoltokorjaamoon.

HUOM !

Käännä virtalukko aina OFF - asentoon ennen sulakkeiden tarkastamista.

1. Irroita etusuoja (1) irrottamalla ruuvi (2).

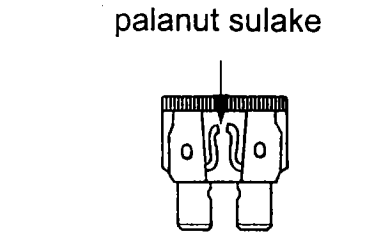

2. Nosta sulakkeen pidintä (3)

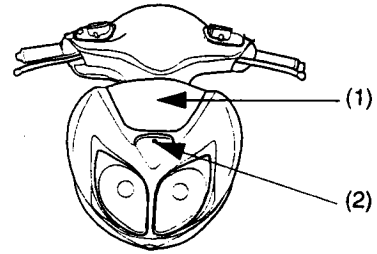

3. Irroita johtoliitin (4) akusta (5).

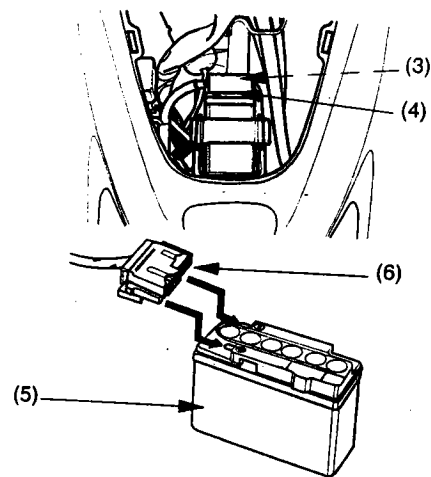

4. Vaihda palanut sulake uuteen.
Varasulake (6) sijaitsee johtoliittimessä (4).
Kiinnitä osat käännettyssä järjestyksessä.
Oikea sulake on 15A / 10A.

VAROITUS !

Käytä aina oikeanarvoista sulaketta.
Väärä sulake saattaa aiheuttaa oikosulun.

POLTTIMOIDEN VAIHTO

Ajovalopolttimo

1. Irroita etukate (1) irrottamalla ruuvit (2) ja kiinnike (3).
2. Irroita johtoliitin.
3. Irroita kumitiiviste (4).
4. Irroita polttimon kiinnike (5) kääntämällä vastapäivään.
5. Vaihda polttimo (6).

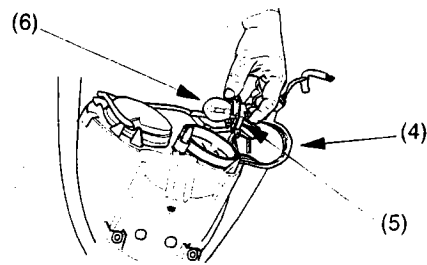
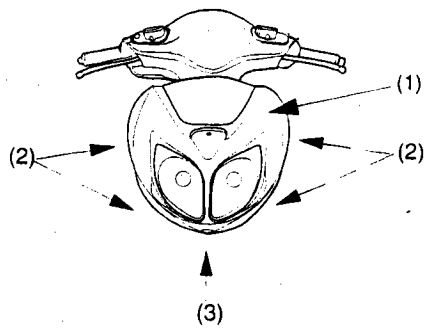

Takavalopolttimo

1. Irroita ruuvit (1) ja lasi (2).
2. Vaihda polttimo (3).

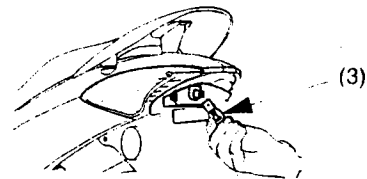
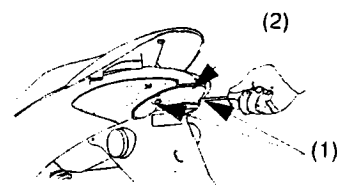

Etuvilkkupolttimo

1. Irroita ruuvit (1) ja lasi (2).
2. Vaihda polttimo.

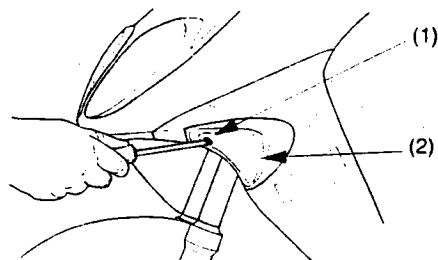

Takavilkkupolttimo

1. Irroita ruuvi (1) ja lasi (2).
2. Vaihda polttimo.

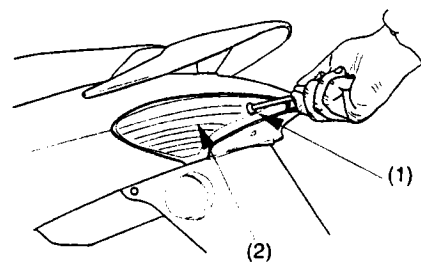

KULJETUS

VAROITUS !

- Estä mahdollinen tulipalon vaara kuljettaessasi mopoa.
- Käsittele polttoainetta hyvin tuuletetussa tilassa.
- Älä käsittele polttoainetta avotulen, tupakan tai muun hehkuvan esineen läheisyydessä.
- Kuljeta mopoa aina pystyasennossa (näin estät öljyn tai akkunesteen valumisen pois säiliöstä).

1. Pysäytä moottori ja anna sen jäähtyä kunnolla.
2. Tyhjennä polttoainetankki.
3. Asenna letku kaasuttimen kohokammiossa sijaitsevaan tyhjennysreikään ja tyhjennä kaasutin ruuvia avaamalla. Kun kaasutin on tyhjä, sulje ruuvi.

MOPON PUHDISTAMINEN

1. Huuhtelee mopo ensiksi matalapaineisella runsaalla vedellä, jotta lika pehmenee.

Mopon pesussa ei saa käyttää painepesuria.

2. Kun lika on pehmennyt, pese mopo miedolla saippualliuoksella (käytä pesuaineena autojen maalipinnoille tarkoitettua pesuainetta). Käytä runsaasti vettä, niin välttyt naarmuilta.

3. Pesun jälkeen, huuhtelee huolellisesti puhtaalla, runsaalla vedellä. Vahvat puhdistusaineet voivat ruostuttaa osia.

4. Kuivaa mopo, käynnistä moottori ja anna sen käydä muutaman minuutin ajan.

5. Kokeile jarrujen toiminta ennen ajoa.

Älä pese mopoa auringonpaisteessa tai muussa sellaisessa tilanteessa, jossa muovipinnat ovat lämpöisiä. Muiden kuin suosittelemiemme pesuaineiden ja -tapojen käyttö voi aiheuttaa vaurioita.

Vältä ruiskuttamasta vettä seuraaviin kohteisiin:

- pyörän navat
- katkaisimet ja kytkimet
- kaasutin
- jarrusylinterit
- pakoputken ulostulo
- satulan alle
- ilmansuodatin

MOPON SÄILYTYS

Nämä ohjeet on tarkoitettu mopolle, jonka säilytysaika on 1 kk tai enemmän.

Perusteellinen huolto ja puhdistus pidentävät mopon käyttöikää ja samanaikaisesti antavat huolettoman aloituksen seuraavalle ajokaudelle.

Toimenpiteet:

1. Vaihda vaihteistoon uudet öljyt.
2. Tyhjennä polttoainesäiliö ja kaasutin polttoaineesta.

Jos säilytys kestää yli kuukauden, on kaasuttimen tyhjennys tehtävä huolellisesti, jotta mopo toimii moitteettomasti säilytyksen jälkeen.

Polttoaine on erittäin herkästi syttyvää. Älä käsittele tulta polttoaineen lähistöllä.

3. Irrota sytytystulppa ja kaada n. ruokalusikallinen puhdasta moottoriöljyä sylinteriin. Pyöritä moottoria niin, että öljy jakaantuu ympäri sylinteriä. Kiinnitä tämän jälkeen sytytystulppa paikoilleen.

Kun moottoria pyöritetään, pitää sytytystulpan olla maadoitettuna ja kiinnitettynä tulpanhattuun, jotta sytytysjärjestelmä ei vaurioituisi.

4. Irrota akku ja säilytä se suojassa pakkaselta ja suoralta auringonpaisteelta. Kerran kuukaudessa on akkua kuormitettava ja ladattava se täyteen 1 A:n virralla.
5. Pese mopo ja anna sen kuivua. Vahaa kaikki maalatut pinnat. Tarkasta rengaspaineet ja aseta tuki mopon alle siten, että molemmat renkaat ovat ilmassa. Peitä mopo suojakankaalla (älä käytä muovia).

Toimenpiteet ennen ajokauden alkua:

1. Puhdista mopo.
2. Lataa akku. Aseta akku takaisin paikoilleen.
3. Täytä polttoainesäiliö uudella puhtaalla polttoaineella.
4. Tee tarkistukset ennen ajoa.
5. Aja hitaalla nopeudella pieni lenkki, ennen kuin lähdet pidemmälle.

TEKNISET TIEDOT

MITAT

Pituus	1875 mm
Leveys	705 mm
Korkeus	1165 mm
Akseliväli	1265 mm
Kuivapaino	91,0 kg
Max. kantavuus	180 kg (S) 183 kg (X)

TILAVUUDET

2-tahti voiteluöljy	1,2 l
Vaihteistoöljy	0,1 l
Polttoainesäiliö	6,0 l

MOOTTORI

Halk. + isku	39,0 X 41,4 mm
Puristussuhde	7.1 : 1
Iskutilavuus	49,4 cm ³
Tyhjäkäynti kierrosluku	1800 +/- 100 min ⁻¹

RUNKO

Etupää jousto	100 mm
Takapää jousto	90 mm
Rengaskoko etu	120/70-13 (S) 120/80-12 (X)
taka	140/60-13 (S) 120/80-12 (X)

SÄHKÖLAITTEET

Akku	12V - 3 Ah
Laturi	0,120 KW / 5000 min ⁻¹
Pääsulake	15 A
Käyttösulake	10 A

POLTTIMOT

Ajovalopolttimo	12V / 25W x 2
Parkkivalopolttimo	12V / 5W
Takavallo	12V / 5W
Jarruvalo	12V / 21W
Suuntamerkin valo	12V / 10W x 4
Mittariston valo	12V / 2W x 2
Pitkien merkkivalo	12V / 2W
Suuntamerkin merkkivalo	12V / 5W
Öljyn merkkivalo	60 mcd (LED)



HONDAN OMISTAJA TIESITKÖ ...

**Tämä merkki takaa Sinulle
palvelun, laadun ja takuun.**

**Valtuutetulta Honda-jälleenmyyjältä
saat ainoastaan alkuperäisvaraosia.**



OY BRANDT AB
Tuupakantie 4, 01740 VANTAA
Puh. (09) 895 501, Fax 878 5276

TEKNINEN PUHELINNEUVONTA: 0600-18601 (hinta 11,90/min + ppm). Pidätämme oikeuden hinnanmuutokseen.